

# PRÄZISIONS- AUSDREHKOPF ES 350

## FÜR WERKZEUGSYSTEME

Ø 3 mm bis Ø 50 mm

Bestell-Nr. ES 350-36

Feinzustellung 0,005 = 0,01 mm/Ø

### Fakten

- Feinstverstellung über eine geschliffene Mikrometerspindel mit verchromter, gut ablesbarer Skalierung.
- Zustellgenauigkeit 0,005 mm, 1 Teilstrich = 0,01 mm Ø.
- Bohrstangenaufnahme Ø 16 H7 ist durchgehend im Werkzeugschlitten um lange Werkzeuge axial im Werkzeug verschieben zu können.
- Symmetrischer Werkzeugaufbau ergibt sehr geringe Unwucht.
- Sämtliche Teile sind gehärtet und feingeschliffen
- Schneidenstellung ist durch die Fläche am Ausdrehmeißel zur Verstellachse reproduzierbar.
- Stabile Klemmung der Bohrstangen mit 2 Gewindestiften.
- Ausdrehbereich Ø 3–50 mm wird durch Verwendung von verschiedenen Bohrstangen erreicht.
- Kühlmittelzuführung durch das Werkzeug.

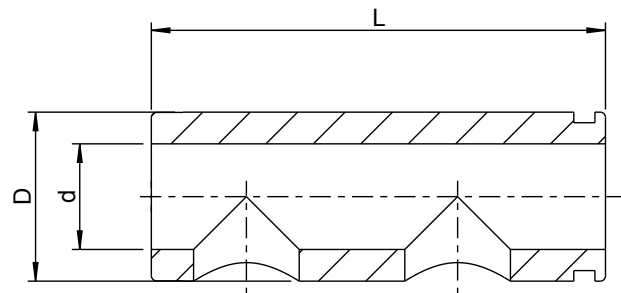
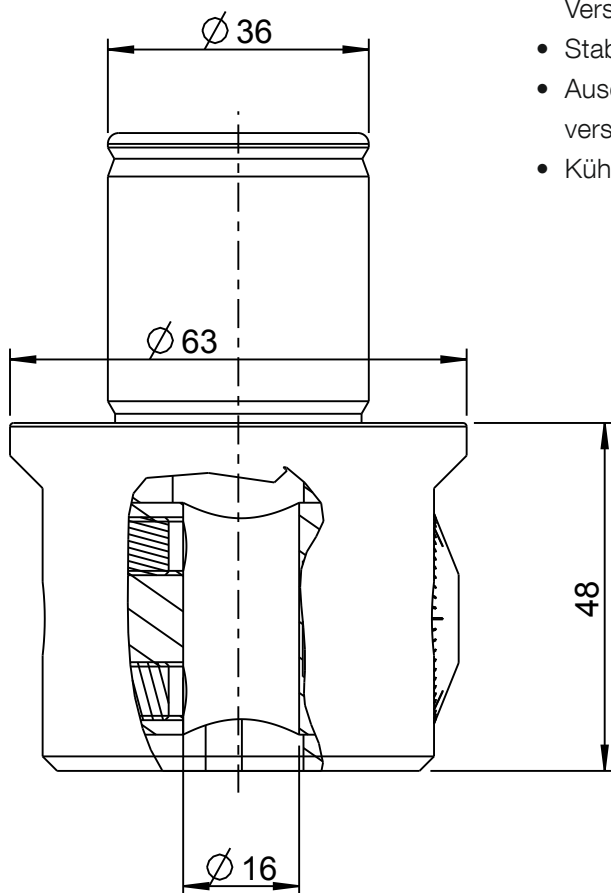

Reduzierhülsen

Bestell-Nr.	D	d	L
35016-6	16	6	43
35016-8	16	8	43
35016-10	16	10	43
35016-12	16	12	43